

Seitenbrett Nr. 1 **Anzahl: 2 Stk**

Seitenansicht

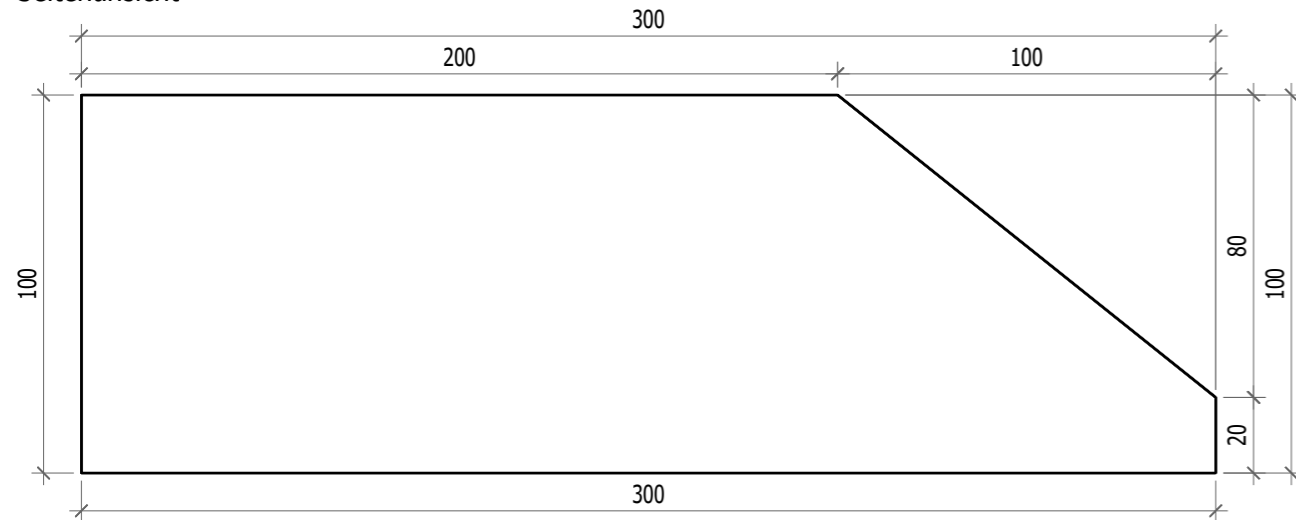

Frontansicht

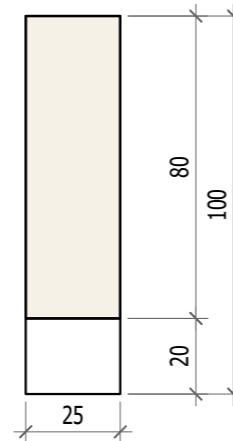

Draufsicht

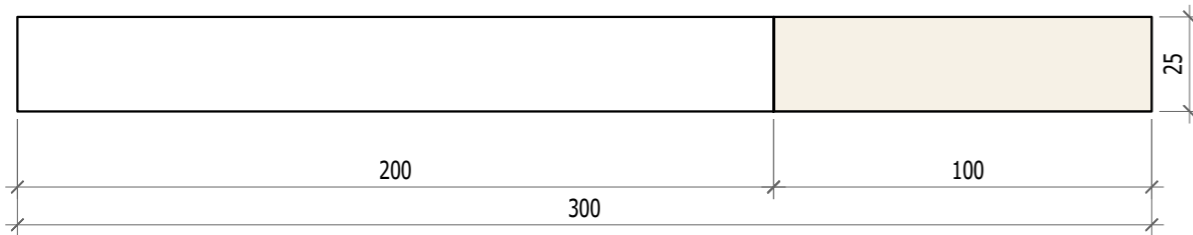

Visualisierung

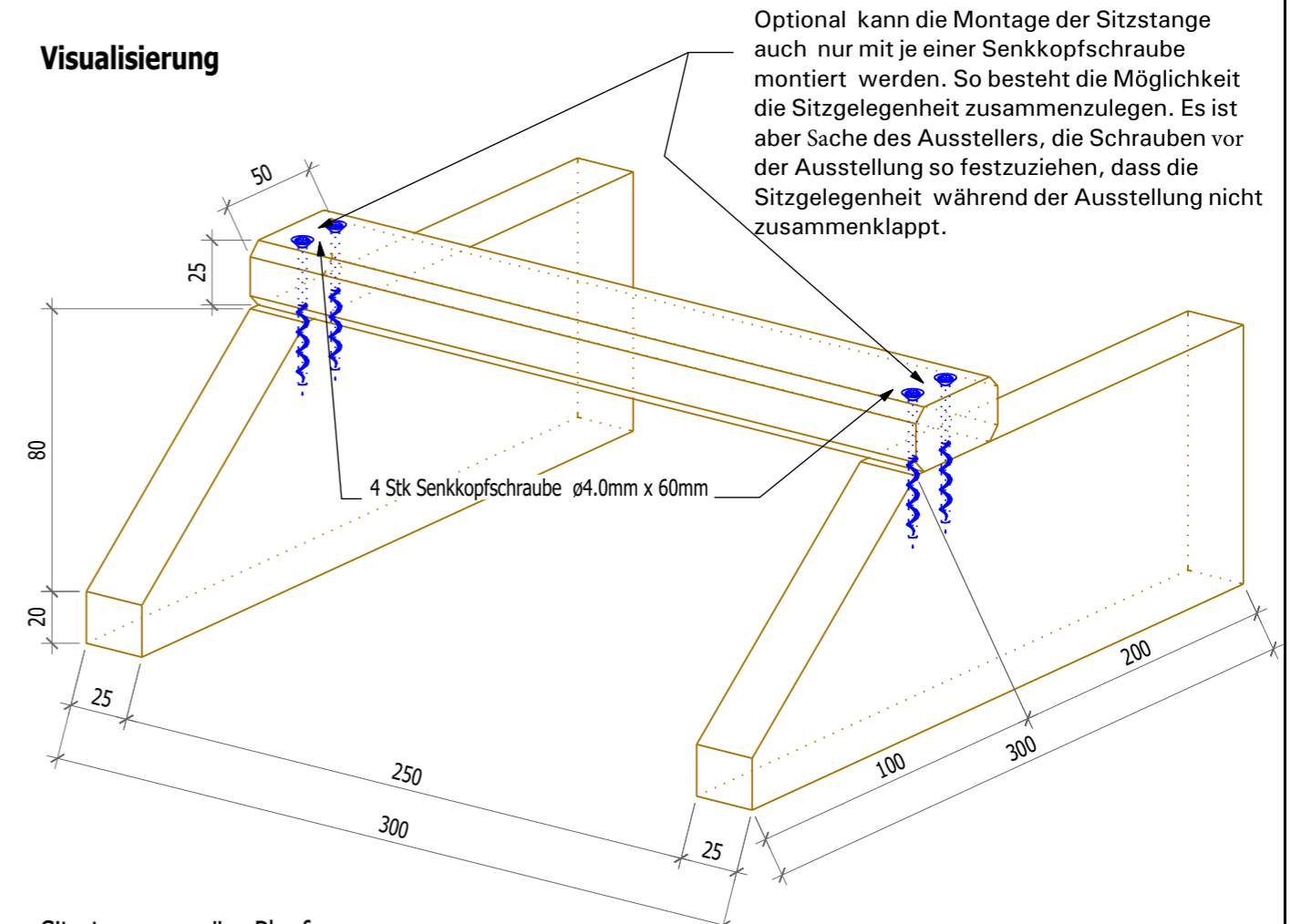

Sitzstange gemäss Planfasen
alle anderen Kanten brechen

Stange Nr. 2 **Anzahl: 1 Stk**

Frontansicht

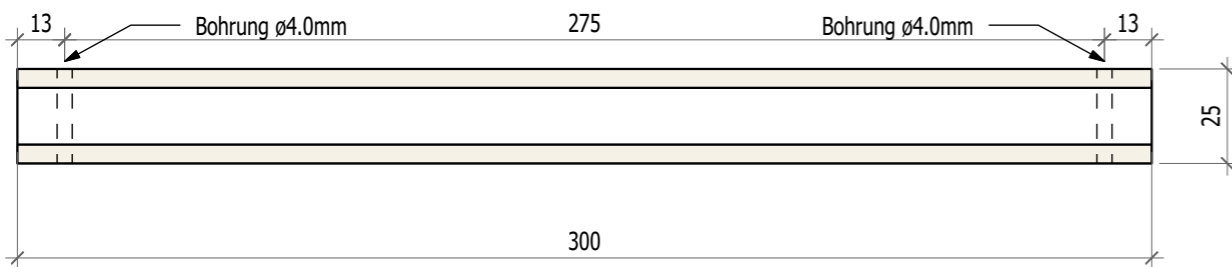

Seitenansicht

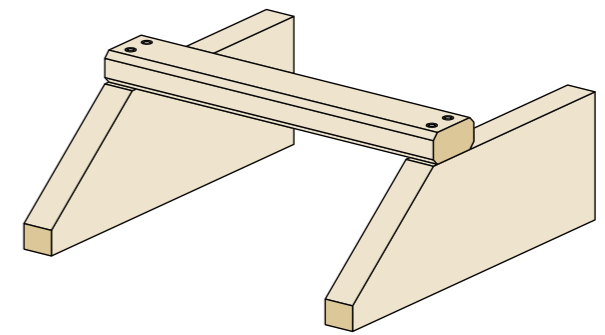
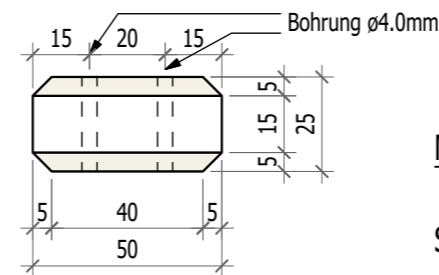

Materialliste für eine Sitzstange

Seitenbrett	Nr: 1	2 Stk	L: 300 mm	B: 100 mm	D: 25 mm
Stange	Nr: 2	1 Stk	L: 300 mm	B: 50 mm	D: 25 mm
Senkkopfschraube	Nr: 3	4 Stk	L: 60 mm	\varnothing : 4.0 mm	

Draufsicht

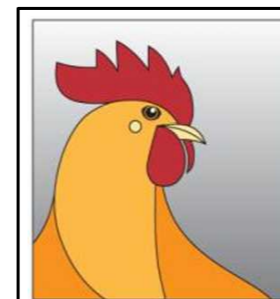
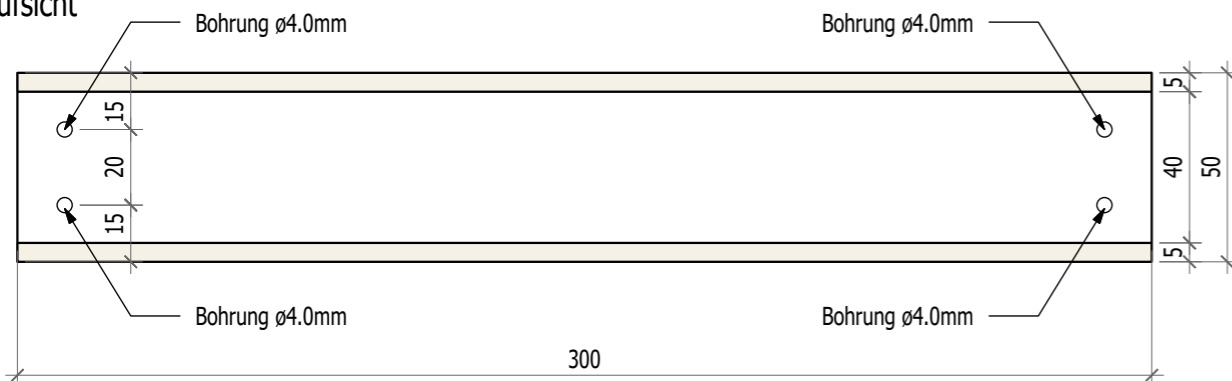

Rassegeflügel Schweiz

Plan Sitzstange für Ausstellungsboxe

	Datum:	24.01.2025	Auftrag-Nr.:	1988
	Geändert:	-	Plan-Nr.:	001 / de
		-	Grösse:	A3
	Gezeichnet:	cw	Massstab:	1:2